

FKH-FLANSCHKUGELHÄHNE 3-TEILIG

FLANGED BALL VALVES WITH 3 PARTS BODY



Größen: DN65 bis DN200

Gehäuse: S355, Edelstahl (1.4571/316Ti)
Schaltwelle: 1.4571/14462
Kugel: 1.4408
Dichtungen: Kunststoff, Metall

Anschlüsse:

Flansche gemäß EN1092 und ANSI

Druckstufen:

PN16 - 320 (EN), class 150 - 1500 (ANSI)
(Maßtabelle beachten)

Einsatzbereiche :

Hydraulik, Gasindustrie, Anlagenbau, Umwelttechnik, Chemie, Petrochemie
(Dichtungs- und Gehäusewerkstoffe zum Teil angepasst an den Anwendungsfall!)

Betriebstemperatur:

Standard: -20°C bis +80°C

Oberflächen:

verzinkt, lackiert

Sonderausführungen auf Anfrage!

- Abschließvorrichtungen
- Antriebe
- Endschalter
- Sonderwerkstoffe

Dimensions: DN65 to DN200

body: S355, stainless steel (1.4571/316Ti)
stem: 1.4571/1.4462
ball: 1.4408
sealing: plastics, metal

Adapter:

flanges according to EN1092 and ANSI

Pressure range:

PN16 - 320 (EN), class 150 - 1500 (ANSI)
(note table of dimensions)

Field of application:

hydraulics, gas industry, environmental industry, chemical and petrochemical industries (Material of seals and body adapted to application!)

Temperature range:

standard: -20°C to +80°C (-4 to +176°F)

Surface:

zinc-layer, varnished

Special equipment on request!

- locking device
- actuators
- position switches
- special materials



FKH mit Handrad
FKH with handwheel

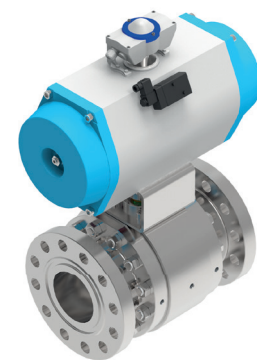

FKH mit Antrieb und Endschalter
FKH with actuator and position switch

FKH DIN (DIN EN1092-1)

FKH DIN (DIN EN1092-1)

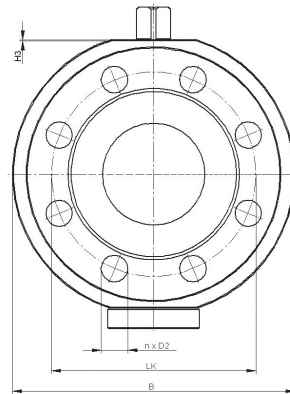
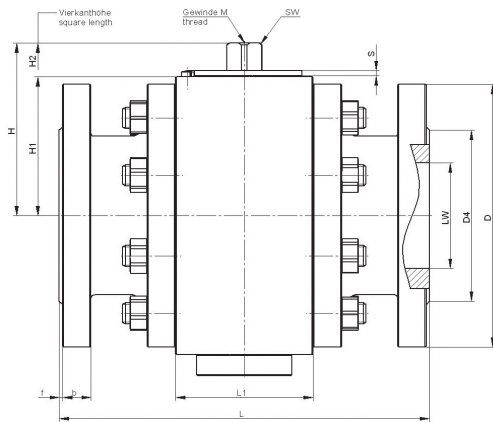

Bohrbild für Antriebsaufbau
Hole pattern for actuator mounting

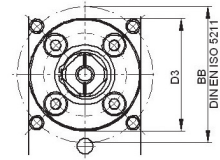

DN mm	LW mm	PN bar	L1 mm	B mm	H mm	H1 mm	H2 mm	SW mm	M	S mm	BB		D3 mm	L mm	D mm	D4 mm	f mm	b mm	LK mm	n	D2 mm	H3 mm
											ISO	mm										
65 ³⁾	Ø 63	16	82	Ø 218,5	122,9	101,5	18,5	19	M8	5	F07	Ø 70	Ø 55	290	Ø 188,5	Ø 122	3	15	Ø 145	4 ³⁾	Ø 18	2
65	Ø 63	40	82	Ø 218,5	122,9	101,5	18,5	19	M8	5	F07	Ø 70	Ø 55	290	Ø 188,5	Ø 122	3	19	Ø 145	8	Ø 18	2
65	Ø 63	63	82	Ø 218,5	122,9	101,5	18,5	19	M8	5	F07	Ø 70	Ø 55	290	Ø 208	Ø 122	3	23	Ø 160	8	Ø 22	2
65	Ø 63	100	82	Ø 218,5	122,9	101,5	18,5	19	M8	5	F07	Ø 70	Ø 55	290	Ø 218,5	Ø 122	3	27	Ø 170	8	Ø 26	2
65	Ø 63	160	82	Ø 218,5	122,9	101,5	18,5	19	M8	5	F07	Ø 70	Ø 55	290	Ø 218,5	Ø 122	3	31	Ø 170	8	Ø 26	2
65	Ø 63	250	112	Ø 248	138,6	111,7	26	22	M10	5	F10	Ø 102	Ø 70	340 ¹⁾	Ø 230	Ø 122	3	39	Ø 180	8	M24	2
65	Ø 63	320	122	Ø 248	144,5	117,5	26	22	M10	5	F10	Ø 102	Ø 70	400 ²⁾	Ø 257	Ø 122	3	48	Ø 200	8	M27	2
80	Ø 78	16	100	Ø 238	138,1	111,2	26	22	M10	5	F10	Ø 102	Ø 70	310	Ø 200	Ø 138	3	17	Ø 160	8	Ø 18	2
80	Ø 78	40	100	Ø 238	138,1	111,2	26	22	M10	5	F10	Ø 102	Ø 70	310	Ø 208	Ø 138	3	21	Ø 160	8	Ø 18	2
80	Ø 78	63	100	Ø 238	138,1	111,2	26	22	M10	5	F10	Ø 102	Ø 70	310	Ø 218	Ø 138	3	25	Ø 170	8	Ø 22	2
80	Ø 78	100	100	Ø 238	138,1	111,2	26	22	M10	5	F10	Ø 102	Ø 70	310	Ø 229	Ø 138	3	29	Ø 180	8	Ø 26	2
80	Ø 78	160	100	Ø 238	138,1	111,2	26	22	M10	5	F10	Ø 102	Ø 70	310	Ø 229	Ø 138	3	33	Ø 180	8	Ø 26	2
80	Ø 75	250	125	Ø 268	157,4	127,4	29	27	M12	5	F10	Ø 102	Ø 70	380 ¹⁾	Ø 257	Ø 138	3	43	Ø 200	8	Ø 30	2
80	Ø 75	320	142	Ø 268	157,4	127,4	29	27	M12	5	F10	Ø 102	Ø 70	450 ²⁾	Ø 277	Ø 138	3	52	Ø 220	8	M27	2
100	Ø 100	16	130	Ø 277	163,4	131,5	31	27	M12	5	F10	Ø 102	Ø 70	350	Ø 220	Ø 158	3	17	Ø 180	8	Ø 18	2
100	Ø 100	40	130	Ø 277	163,4	131,5	31	27	M12	5	F10	Ø 102	Ø 70	350	Ø 238	Ø 162	3	21	Ø 190	8	Ø 22	2
100	Ø 100	63	130	Ø 277	163,4	131,5	31	27	M12	5	F10	Ø 102	Ø 70	350	Ø 249	Ø 162	3	27	Ø 200	8	Ø 26	2
100	Ø 100	100	130	Ø 277	163,4	131,5	31	27	M12	5	F10	Ø 102	Ø 70	350	Ø 265	Ø 162	3	33	Ø 210	8	Ø 30	2
100	Ø 100	160	130	Ø 277	163,4	131,5	31	27	M12	5	F10	Ø 102	Ø 70	350	Ø 265	Ø 162	3	37	Ø 210	8	M27	2
100	Ø 100	250	160	Ø 328	189,5	156	32,5	27	M12	5	F12	Ø 125	-	430 ¹⁾	Ø 298	Ø 162	3	51	Ø 235	8	M30	-
100	Ø 100	320	186	Ø 328	189,5	156	32,5	27	M12	5	F12	Ø 125	-	520 ²⁾	Ø 328	Ø 162	3	62	Ø 265	8	M33	-
125	Ø 120	16	140	Ø 318	195,9	148	33	27	M12	6	F14	Ø 140	Ø 100	400	Ø 250	Ø 188	3	19	Ø 210	8	Ø 18	13
125	Ø 120	40	140	Ø 318	195,9	148	33	27	M12	6	F14	Ø 140	Ø 100	400	Ø 270	Ø 188	3	23	Ø 220	8	Ø 26	13
125	Ø 120	63	140	Ø 318	195,9	148	33	27	M12	6	F14	Ø 140	Ø 100	400	Ø 295	Ø 188	3	31	Ø 240	8	Ø 30	13
125	Ø 120	100	140	Ø 318	195,9	148	33	27	M12	6	F14	Ø 140	Ø 100	400	Ø 318	Ø 188	3	37	Ø 250	8	Ø 33	13
125	Ø 120	160	140	Ø 318	195,9	148	33	27	M12	6	F14	Ø 140	Ø 100	400	Ø 318	Ø 188	2	41	Ø 250	8	Ø 33	13
150	Ø 144	16	150	Ø 358	223,9	168	38	36,15	M16	6	F14	Ø 140	Ø 100	480	Ø 285	Ø 212	3	19	Ø 240	8	Ø 22	16
150	Ø 144	40	150	Ø 358	223,9	168	38	36,15	M16	6	F14	Ø 140	Ø 100	480	Ø 300	Ø 218	3	25	Ø 250	8	Ø 26	16
150	Ø 144	63	150	Ø 358	223,9	168	38	36,15	M16	6	F14	Ø 140	Ø 100	480	Ø 345	Ø 218	3	33	Ø 280	8	Ø 33	16
150	Ø 144	100	150	Ø 358	223,9	168	38	36,15	M16	6	F14	Ø 140	Ø 100	480	Ø 358	Ø 218	3	41	Ø 290	12	Ø 33	16
150	Ø 144	160	150	Ø 358	223,9	168	38	36,15	M16	6	F14	Ø 140	Ø 100	480	Ø 358	Ø 218	3	47	Ø 290	12	Ø 33	16
200	Ø 198	16	200	Ø 454	290,5	216	50	46	M20	-	F16	Ø 165	Ø 130	600	Ø 340	Ø 268	3	21	Ø 295	12	Ø 22	23
200	Ø 198	25	200	Ø 454	290,5	216	50	46	M20	-	F16	Ø 165	Ø 130	600	Ø 360	Ø 278	3	27	Ø 310	12	Ø 24	23
200	Ø 198	40	200	Ø 454	290,5	216	50	46	M20	-	F16	Ø 165	Ø 130	600	Ø 375	Ø 285	3	31	Ø 320	12	Ø 30	23
200	Ø 198	63	200	Ø 454	290,5	216	50	46	M20	-	F16	Ø 165	Ø 130	600	Ø 415	Ø 285	3	39	Ø 345	12	Ø 36	23
200	Ø 198	100	200	Ø 454	290,5	216	50	46	M20	-	F16	Ø 165	Ø 130	600	Ø 427	Ø 285	3	49	Ø 360	12	Ø 36	23
200	Ø 198	160	200	Ø 454	290,5	216	50	46	M20	-	F16	Ø 165	Ø 130	600	Ø 427	Ø 285	3	57	Ø 360	12	Ø 36	23

¹⁾ DN65, DN80, DN100: Baulänge nach DIN EN 558-1, Grundreihe 2 (DIN 3202, Teil 1, F2) • Face to face dimension according to DIN EN 558-1, row 2 (DIN 3202, part 1, F2)

²⁾ DN65, DN80, DN100: Baulänge nach DIN 3202, Teil 1, F3 • Face to face dimension according to DIN 3202, part 1, F3

³⁾ nach DIN EN 1092-1 sind 8 Bohrungen vorgeschrieben. Anzahl der Bohrungen in Auftrag vermerken! • Andere Baulängen auf Anfrage. • Druckabschläge entsprechend Einsatzbereich/Werkstoffen sind zu beachten. • Maßänderungen vorbehalten.

According to DIN EN 1092-1, 8 mounting holes are prescribed. Note the amount of mounting holes on your order! • Other face to face dimensions on request. • Reduced pressure ratings must be taken into consideration according to applications and materials. • Dimensions subject to change without notice.

Bestellbeispiel Order example

Serie 130	Nennweite	Druckstufe	Baulänge	Werkstoff ³⁾	Zubehör / Sonder ³⁾ siehe Rubrik Zubehör
Series 130	Nominal size	Pressure rating	Overall length	Material ³⁾	Equipment / specials ³⁾ see category equipment
FKH	DN100	PN250	F1	3423 1	

²⁾ Gerne helfen wir Ihnen bei der Auswahl der geeigneten Werkstoffe und Sonderausstattungen weiter.
We would be glad helping you to choose proper material and equipment.

FKH ANSI GEHÄUSEMASSE

FKH ANSI BODY DIMENSIONS

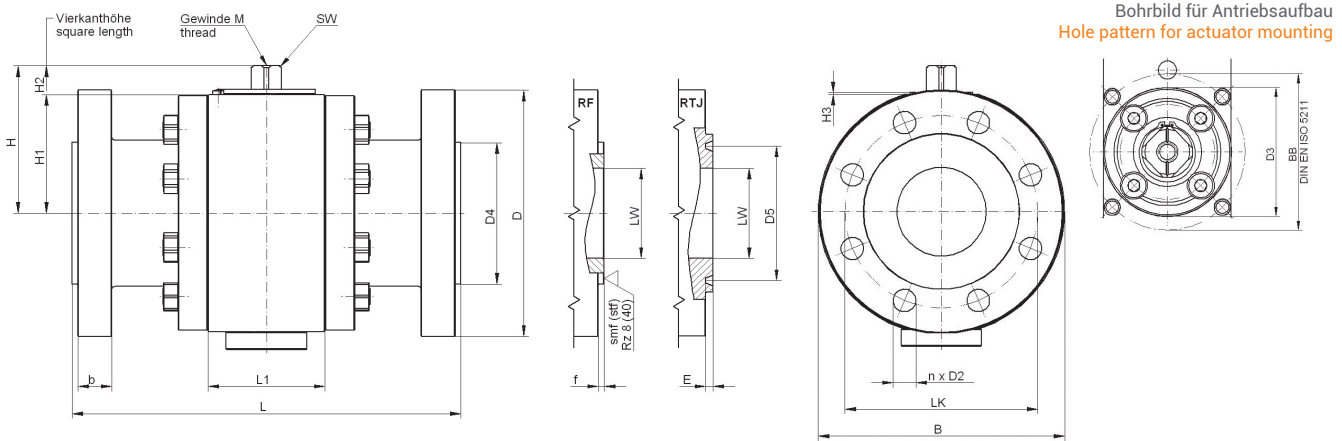

Gehäusemaße FKH ANSI RF + RTJ

DN mm	LW mm	ANSI Class	PN ¹⁾ bar	L1 mm	B mm	H mm	H1 mm	H2 mm	SW mm	M	S mm	BB		D3 mm	H3 mm
												ISO	mm		
65	Ø 63	400	63(69) ²⁾	82	Ø 218,5	122,9	101,5	18,5	19	M8	5	F07	Ø 70	Ø 55	2
65	Ø 63	600	100(103)	82	Ø 218,5	122,9	101,5	18,5	19	M8	5	F07	Ø 70	Ø 55	2
65	Ø 63	900	160(155)	82	Ø 218,5	122,9	101,5	18,5	19	M8	5	F07	Ø 70	Ø 55	2
65	Ø 63	1 500	250(258)	112	Ø 248	138,6	111,7	26	22	M10	5	F10	Ø 102	Ø 70	2
80	Ø 78	400	63(69) ²⁾	100	Ø 238	138,1	111,2	26	22	M10	5	F10	Ø 102	Ø 70	2
80	Ø 78	600	100(103)	100	Ø 238	138,1	111,2	26	22	M10	5	F10	Ø 102	Ø 70	2
80	Ø 78	900	160(155)	100	Ø 238	138,1	111,2	26	22	M10	5	F10	Ø 102	Ø 70	2
80	Ø 75	1 500	250(258)	125	Ø 268	157,4	127,4	29	27	M12	5	F10	Ø 102	Ø 70	2
100	Ø 100	400	63(69) ²⁾	130	Ø 276	163,4	131,5	31	27	M12	5	F10	Ø 102	Ø 70	2
100	Ø 100	600	100(103)	130	Ø 276	163,4	131,5	31	27	M12	5	F10	Ø 102	Ø 70	2
100	Ø 100	900	160(155)	130	Ø 276	163,4	131,5	31	27	M12	5	F10	Ø 102	Ø 70	2
100	Ø 100	1 500	250(258)	160	Ø 328	189,5	156	32,5	27	M12	5	F12	Ø 125	-	-
125	Ø 120	300	40(50) ²⁾	140	Ø 318	195,9	148	33	27	M12	6	F14	Ø 140	Ø 100	13
125	Ø 120	400	63(69)	140	Ø 318	195,9	148	33	27	M12	6	F14	Ø 140	Ø 100	13
125	Ø 120	600	100(103)	140	Ø 318	195,9	148	33	27	M12	6	F14	Ø 140	Ø 100	13
125	Ø 120	900	160(155)	140	Ø 318	195,9	148	33	27	M12	6	F14	Ø 140	Ø 100	13
150	Ø 144	150	16(20) ²⁾	150	Ø 358	223,9	168	38	36,15	M16	6	F14	Ø 140	Ø 100	16
150	Ø 144	300 ³⁾	40(50)	150	Ø 358	223,9	168	38	36,15	M16	6	F14	Ø 140	Ø 100	16
150	Ø 144	400	63(69)	150	Ø 358	223,9	168	38	36,15	M16	6	F14	Ø 140	Ø 100	16
150	Ø 144	600	100(103)	150	Ø 358	223,9	168	38	36,15	M16	6	F14	Ø 140	Ø 100	16
150	Ø 144	900	160(155)	150	Ø 358	223,9	168	38	36,15	M16	6	F14	Ø 140	Ø 100	16
200	Ø 198	150	16(20) ²⁾	200	Ø 454	290,5	216	50	46	M20	-	F16	Ø 165	Ø 130	23
200	Ø 198	300	40(50)	200	Ø 454	290,5	216	50	46	M20	-	F16	Ø 165	Ø 130	23
200	Ø 198	400	63(69)	200	Ø 454	290,5	216	50	46	M20	-	F16	Ø 165	Ø 130	23
200	Ø 198	600	100(103)	200	Ø 454	290,5	216	50	46	M20	-	F16	Ø 165	Ø 130	23
200	Ø 198	900	160(155)	200	Ø 454	290,5	216	50	46	M20	-	F16	Ø 165	Ø 130	23

¹⁾ Druckangaben bei 20°C.
Pressure values at 20°C.

²⁾ Klammerangaben sind die umgerechneten Druckwerte nach ANSI / ASME B16.5 von psig in bar.
• Druckabschläge entsprechend Einsatzbereich/Werkstoffen sind zu beachten. • Maßänderungen vorbehalten.

Pressure values according to ANSI / ASME B16.5 given in brackets. • Reduced pressure ratings must be taken into consideration according to applications and materials.
• Dimensions subject to change without notice.

Bestellbeispiel

Order example

Serie 320	Nennweite	Druckstufe	Flanschform	Werkstoff ⁴⁾	Zubehör / Sonder ⁴⁾ siehe Rubrik Zubehör
Series 320	Nominal size	Pressure rating	Flange type	Material ⁴⁾	Equipment / specials ⁴⁾ see category equipment
FKH	DN100	ANSI 1500	RF	3423 1	

²⁾ Gerne helfen wir ihnen bei der Auswahl der geeigneten Werkstoffe und Sonderausstattungen weiter.
We would be glad helping you to choose proper material and equipment.

FKH ANSI FLANSCHMASSE

FKH ANSI FLANGE DIMENSIONS

FKH ANSI RF

DN mm	ANSI Class	PN ¹⁾ bar	L mm	D mm	D4 mm	f mm	b mm	LK mm	n	D2 mm
65	400	63(69) ²⁾	330,2	Ø 190,5	Ø 104,6	6,4	28,4	Ø 149,4	8	Ø 22,4
65	600	100(103)	330,2	Ø 190,5	Ø 104,6	6,4	28,4	Ø 149,4	8	Ø 22,4
65	900	160(155)	419,1	Ø 244,3	Ø 104,6	6,4	41,1	Ø 190,5	8	Ø 28,4
65	1 500	250(258)	419,1	Ø 244,3	Ø 104,6	6,4	41,1	Ø 190,5	8	Ø 28,4
80	400	63(69) ²⁾	355,6	Ø 209,6	Ø 127	6,4	31,8	Ø 168,1	8	Ø 22,4
80	600	100(103)	355,6	Ø 209,6	Ø 127	6,4	31,8	Ø 168,1	8	Ø 22,4
80	900	160(155)	381	Ø 241,3	Ø 127	6,4	38,1	Ø 190,5	8	Ø 25,4
80	1 500	250(258)	469,9	Ø 266,7	Ø 127	6,4	47,8	Ø 203,2	8	Ø 31,8
100	400	63(69) ²⁾	406,4	Ø 254	Ø 157,2	6,4	35,1	Ø 200,2	8	Ø 25,4
100	600	100(103)	431,8	Ø 273	Ø 157,2	6,4	38,1	Ø 215,9	8	Ø 25,4
100	900	160(155)	457,2	Ø 292,1	Ø 157,2	6,4	44,5	Ø 235	8	Ø 31,8
100	1 500	250(258)	546,1	Ø 311,1	Ø 157,2	6,4	53,8	Ø 241,3	8	Ø 35
125	300	40(50) ²⁾	381	Ø 279,4	Ø 185,7	1,6	33,4	Ø 235	8	Ø 22,4
125	400	63(69)	457,2	Ø 279,4	Ø 185,7	6,4	38,1	Ø 235	8	Ø 25,4
125	600	100(103)	508	Ø 330,2	Ø 185,7	6,4	44,5	Ø 266,7	8	Ø 28,4
125	900	160(155)	558,8	Ø 349,3	Ø 185,7	6,4	50,8	Ø 279,4	8	Ø 35
150	150	16(20) ²⁾	393,7	Ø 279,4	Ø 215,9	1,6	23,8	Ø 241,3	8	Ø 22,4
150	300 ³⁾	40(50)	403,2	Ø 317,5	Ø 215,9	1,6	34,9	Ø 269,7	12	Ø 22,4
150	400	63(69)	495,3	Ø 317,5	Ø 215,9	6,4	41,1	Ø 269,7	12	Ø 25,4
150	600	100(103)	558,8	Ø 355,6	Ø 215,9	6,4	47,8	Ø 292,1	12	Ø 28,4
150	900	160(155)	609,6	Ø 381	Ø 215,9	6,4	55,6	Ø 317,5	12	Ø 31,8
200	150	16(20) ²⁾	457,2	Ø 342,9	Ø 269,7	1,6	26,8	Ø 298,5	8	Ø 22,4
200	300	40(50)	501,7	Ø 381	Ø 269,7	1,6	39,5	Ø 330,2	12	Ø 25,4
200	400	63(69)	596,9	Ø 381	Ø 269,7	6,4	47,8	Ø 330,2	12	Ø 28,4
200	600	100(103)	660,4	Ø 419,1	Ø 269,7	6,4	55,6	Ø 349,3	12	Ø 31,8
200	900	160(155)	736,6	Ø 469,9	Ø 269,7	6,4	63,5	Ø 393,7	12	Ø 38,1

FKH ANSI RF Dichtflächenrauigkeit • FKH ANSI RF sealing surface roughness

smf (smooth finished, standard) : Rz 8

stf (stock finished) : Rz 40

FKH ANSI RTJ

DN mm	ANSI Class	PN ¹⁾ bar	L mm	D mm	D4 mm	b mm	LK mm	n	D2 mm	D5 mm	Nut Nr.
65	400	63(69) ²⁾	333,4	Ø 190,5	Ø 127	28,4	Ø 149,4	8	Ø 22,4	Ø 101,6	R26
65	600	100(103)	333,4	Ø 190,5	Ø 127	28,4	Ø 149,4	8	Ø 22,4	Ø 101,6	R26
65	900	160(155)	422,3	Ø 244,3	Ø 136,7	41,1	Ø 190,5	8	Ø 28,4	Ø 108	R27
65	1500	250(258)	422,3	Ø 244,3	Ø 136,7	41,1	Ø 190,5	8	Ø 28,4	Ø 108	R27
80	400	63(69) ²⁾	358,8	Ø 209,6	Ø 146,1	31,8	Ø 168,1	8	Ø 22,4	Ø 123,8	R31
80	600	100(103)	358,8	Ø 209,6	Ø 146,1	31,8	Ø 168,1	8	Ø 22,4	Ø 123,8	R31
80	900	160(155)	384,2	Ø 241,3	Ø 155,4	38,1	Ø 190,5	8	Ø 25,4	Ø 123,8	R31
80	1500	250(258)	473,1	Ø 266,7	Ø 168,1	47,8	Ø 203,2	8	Ø 31,8	Ø 136,5	R35
100	400	63(69) ²⁾	409,6	Ø 254	Ø 174,8	35,1	Ø 200,2	8	Ø 25,4	Ø 149,2	R37
100	600	100(103)	435	Ø 273	Ø 174,8	38,1	Ø 215,9	8	Ø 25,4	Ø 149,2	R37
100	900	160(155)	460,4	Ø 292,1	Ø 180,8	44,5	Ø 235	8	Ø 31,8	Ø 149,2	R37
100	1500	250(258)	549,3	Ø 311,1	Ø 193,5	53,8	Ø 241,3	8	Ø 35	Ø 161,9	R39
125	300	40(50) ²⁾	396,9	Ø 279,4	Ø 209,6	35	Ø 235	8	Ø 22,4	Ø 181	R41
125	400	63(69)	460,4	Ø 279,4	Ø 209,6	38,1	Ø 235	8	Ø 25,4	Ø 181	R41
125	600	100(103)	511,2	Ø 330,2	Ø 209,6	44,5	Ø 266,7	8	Ø 28,4	Ø 181	R41
125	900	160(155)	562	Ø 349,3	Ø 215,9	50,8	Ø 279,4	8	Ø 35	Ø 181	R41
150	150	16(20) ²⁾	406,4	Ø 279,4	Ø 218,9	25,4	Ø 241,3	8	Ø 22,4	Ø 193,7	R43
150	300 ³⁾	40(50)	419,1	Ø 317,5	Ø 241,3	36,5	Ø 269,7	12	Ø 22,4	Ø 211,1	R45
150	400	63(69)	498,5	Ø 317,5	Ø 241,3	41,1	Ø 269,7	12	Ø 25,4	Ø 211,1	R45
150	600	100(103)	562	Ø 355,6	Ø 241,3	47,8	Ø 292,1	12	Ø 28,4	Ø 211,1	R45
150	900	160(155)	612,8	Ø 381	Ø 241,3	55,6	Ø 317,5	12	Ø 31,8	Ø 211,1	R45
200	150	16(20) ²⁾	469,9	Ø 342,9	Ø 273,1	28,4	Ø 298,5	8	Ø 22,4	Ø 247,7	R48
200	300	40(50)	517,6	Ø 381	Ø 301,8	41,1	Ø 330,2	12	Ø 25,4	Ø 269,9	R49
200	400	63(69)	600,1	Ø 381	Ø 301,8	47,8	Ø 330,2	12	Ø 28,4	Ø 269,9	R49
200	600	100(103)	663,6	Ø 419,1	Ø 301,8	55,6	Ø 349,3	12	Ø 31,8	Ø 269,9	R49
200	900	160(155)	739,8	Ø 469,9	Ø 307,8	63,5	Ø 393,7	12	Ø 38,1	Ø 269,9	R49

¹⁾ Druckangaben bei 20°C. • Pressure values at 20°C.

²⁾ Umgerechnete Druckwerte nach ASME B16.5 von psi in bar. • Pressure values according to ASME B16.5 given in brackets.

³⁾ 2-teilig und asymmetrisch. • Andere Baulängen auf Anfrage. • Druckabschläge entsprechend Einsatzbereich/Werkstoffen sind zu beachten. • Maßänderungen vorbehalten.

• Modified design. • Other face to face dimensions on request. • Reduced pressure ratings must be taken into consideration according to applications and materials.

• Dimensions subject to change without notice.