

Abmessungen / Dimensions

- ØD - Außendurchmesser / Outside diameter
- ØD1/ØD2 - Bohrungsdurchmesser / Bore diameter
- ØDB - Grundabmessung / Reference dimension
- L - Gesamtlänge / Overall length
- AW - Ausrückweg / Disengaging travel
- L1 - Grundabmessung / Reference dimension
- S - Spanschrauben / Clamping screw size

Technische Daten / Technical Data

- TKN - Drehmoment / Torque
- TA - Anziehmoment der Spanschraube / Installation torque per screw
- J - Massenträgheitsmoment / Moment of inertia
- CT - Drehfedersteife / Torsional stiffness
- CR - Radialfedersteife / Radial spring stiffness
- CA - Axialfedersteifigkeit / Axial spring stiffness
- ΔKr - max. radialer Versatz / max. parallel misalignment
- ΔKa - max. axialer Versatz / max. axial misalignment
- ΔKw - max. winkelliger Versatz / max. angular misalignment
- n_{max} - max. Drehzahl / max. speed
- M - Masse / Weight

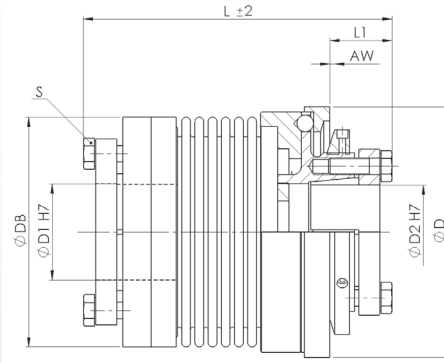

Bestellbeispiel / Ordering Example:

SWK/BK 80	116	25	28	40 Nm	2	SX
Typ / Type	L	ØD1	ØD2	Ausrückmoment disengaging torque	Drehmomentbereich torque range	Option

Typ / Type	Abmessungen / Dimensions									Technische Daten / Technical Data										
	1 TKN	2 TKN	L	ØD	ØD1	ØD2	ØDB	L1	AW	S	TA	J	CT	CR	CA	Kr	Ka	Kw	n _{max}	M
SWK/BK	Nm		mm						ISO 4017	Nm	kg cm ²	10 ³ Nm/rad	N/mm	N/mm	mm	mm	°	min ⁻¹	kg	
10	3-7	5-10	69	50	5-14	5-14	41	16	0,7	M4	3	0,8	8,0	115	26	0,14	0,4	1,5	11800	0,30
			79										6,6	28	16	0,25	0,6	2		
30	5-15	10-30	85	65	9-20	9-20	53	17	1,2	M4	5	3,1	37	720	49	0,14	0,5	1,5	9500	0,80
			94										27	224	28	0,25	0,8	2		
60	15-35	20-60	100	80	12-25	12-25	65	24	1,2	M6	7	7,6	74	1140	90	0,14	0,5	1,5	8150	1,50
			110										49	336	51	0,24	0,8	2		
80	15-40	30-80	116	95	20-35	20-35	80	21	2	M6	14	18	126	1180	81	0,2	0,5	1,5	6200	2,00
			127										74	405	51	0,24	0,8	2		
150	50-130	65-150	116	95	20-35	20-35	80	21	2	M6	14	20	152	2025	146	0,2	0,5	1,5	6200	2,50
			127										104	600	85	0,24	0,8	2		
200	30-90	80-200	124	110	20-42	20-35	85	24	2	M6	14	32	174	2520	146	0,2	0,5	1,5	5800	3,20
			136										115	455	83	0,24	0,8	2		
300	60-200	100-300	135	120	25-30	25-46	110	30	2	M8	18	64	500	6310	282	0,2	0,5	1,5	5250	5,50
			148										283	1400	150	0,24	0,8	2		
500	80-250	200-500	150	130	30-55	30-55	123	32	2	M8	26	170	685	7850	102	0,2	0,5	1,5	4450	7,20
			162										315	970	85	0,24	0,8	2		
800	240-600	500-800	234	170	40-70	40-60	156	50	2	M16	45	530	715	505	185	0,2	0,8	1,5	3370	19,00
1300	360-1000	900-1300	234	170	40-70	40-60	156	50	2	M16	80	550	1200	702	272	0,2	0,8	1,5	3370	20,00
1600	360-1000	900-1600	190	195	60-85	60-85	156	70	2	M12	90	600	2810	2946	304	0,2	0,8	1,5	2950	22,00

Eigenschaften / Optionen:

- Material: hoch belastbar, gehärteter Stahl
Balg aus hochelastischem Stahl
Nabe aus Stahl/Aluminium
- Temperaturbereich: -30°C bis +120°C
- die Wellentoleranz sollte innerhalb der Passungstoleranz g6 oder h7 liegen
- Passfedernut nach DIN 6885 wahlweise
- Sonderausführung in Edelstahl wahlweise
- spielfreie Sicherheitskupplung mit degressiver Federkennlinie
- präzises Abschalten mit hoher Wiederholgenauigkeit
- Einstellkomfort durch Drehmomentskala an der Kupplung
- gehärtete Rastflächen für hohe Lebensdauer lasttrennend
- Durchrast- oder Synchronausführung
- Drehmomenteinstellung in eingebautem Zustand möglich
- minimierte Restreibung durch Rillenkugellager
- Wellenbefestigung bei ØD1 und ØD2 mit Kegeln

Characteristics / Options:

- Material: highly stressable, hardened steel
bellows made of highly elastic steel
hubs made of steel/aluminium
- Temperature range: -30°C until +120°C
- shaft tolerance should be within the fitting tolerance g6 or h7
- keyway acc. DIN 6885 optional
- special design in stainless steel optional
- backlash-free safety coupling with degressive spring characteristic
- precise shutdown with high repeat accuracy
- comfortable adjustment by torque scale on the coupling
- hardened engage surfaces for a high lifetime
- load disconnecting
- multi-position re-engagement or synchronous version
- torque settings are also possible in built-in situation
- minimized residual friction by deep-groove ball bearing
- shaft mounting at ØD1 and ØD2 with cone bush

